

# Altölaufnehmer Baureihe AOG

Die kompletten mobilen Systeme zum sauberen Auffangen,  
sicheren Zwischenlagern und endgültigen Entsorgung.



System AOG 1003  
mit Druckentleerung



System AOG 1002  
mit Ablasshahn

## Vorteile:

- Altöl partiell sammeln, umweltfreundlich transportieren und zwischenlagern, zentral entsorgen;
- wahlweise zwei Systeme = Entleerung a) durch Ablasshahn und b) durch Druckluft;
- Auffangschale rund oder rechteckig;
- durch Fixierung der höhenverstellbaren Teleskoprohre jeder Situation anzupassen;
- kunststoffbeschichtete, leicht zu reinigende Oberflächen.



# Altölaufnehmer Baureihe AOG

Die kompletten mobilen Systeme zum sauberen Auffangen, sicheren Zwischenlagern und entgeltigen Entsorgen.

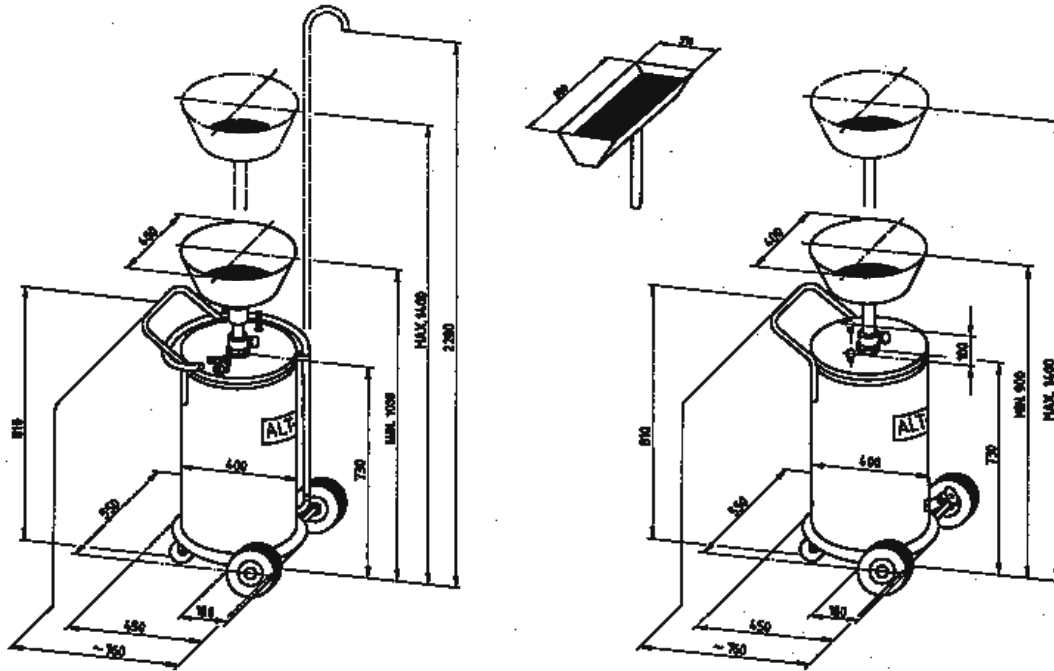

## Technische Einzelheiten:

Stabile Schweißkonstruktion, vollgummibereifte Räder, feststellbare Lenkrolle; höhenverstellbare Auffangschale mit Sieb; bei Typ AOG 1003/1003-1 Sicherheitsventil gegen Überdruck, eingestellt auf 0,6 bar - 1,0 bar.

Typ = Bestell-Nr.	Inhalt l	Inhalts-anzeige	Leergewicht kg	Entleerung durch	Auffangschale
AOG 1002	75	schwimmende Peilstabanzeige	21	Ablasshahn	rund
AOG 1002/1	75	schwimmende Peilstabanzeige	21	Ablasshahn	rechteckig
AOG 1003	75	direkt durch Klarsichtschlauch	24	Druckluft	rund
AOG 1003/1	75	direkt durch Klarsichtschlauch	24	Druckluft	rechteckig

Technische Änderungen vorbehalten.



## Braunwarth Aufrollsysteme GmbH

Heiligenbreite 46, D-88662 Überlingen  
Tel. ++ 49 (0) 75 51 / 9 18 79-0, Fax 9 18 79-27  
Internet: [www.braunwarth.com](http://www.braunwarth.com)  
E-Mail: [info@braunwarth.com](mailto:info@braunwarth.com)