

Kleinteile- Reiniger

Für die moderne Reparaturwerkstatt
zum Reinigen und Entfetten verschmutzter
Teile; mobile Ausführung – die sinnvolle
Alternative zum stationären System.



Vorteile:

- schnelle und gründliche Reinigung der Teile, denn das Reinigungsmittel strömt direkt durch die Pinsel;
- geringer Verbrauch an Reinigungsmittel, da durchdachtes Kreislaufsystem;
- weil fahrbar, immer am jeweiligen Bedarfsort „vorhanden“;
- Braunwarth-Entsorgungsservice = kostenlose Rücknahme des Reinigungsmittels bei Bestellung eines neuen 200 Liter Gebindes;
- sicheres Arbeiten, da System in allen Einzelheiten von der Berufsgenossenschaft zugelassen.



Kleinteile-Reiniger

Mobile Ausführung – die sinnvolle Alternative zum stationären System.

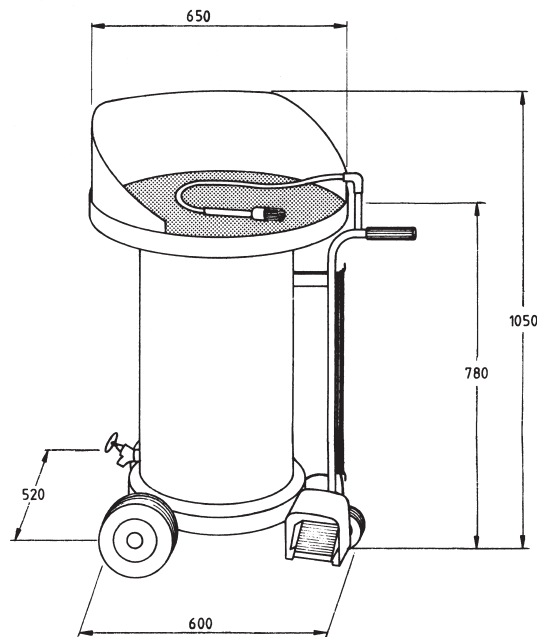

Technische Einzelheiten:

Das Reinigungsmittel wird mit einer elektrisch angetriebenen Pumpe vom Behälter durch eine Saugleitung zum Pinsel gefördert. Der gelöste Schmutz fließt mit dem Reinigungsmittel in das Fass zurück; beides wird nur dort gesammelt. Der Schmutz sinkt zum Boden.

Die Saugleitung mit Filter befindet sich ca. 120 mm über dem Fassboden, so dass immer nur sauberes Reinigungsmittel zugeführt wird.

Das kann durch diesen einfachen Kreislauf bis zum Sättigungsgrad genutzt werden; und es ergibt sich eine Ersparnis an Reinigungsmittel bis zu 80%.

Das Ein- und Ausschalten des gesamten Systems erfolgt durch einen Fußtaster.

Typ	Behälterinhalt	Elektropumpe	Tragfähigkeit der Tischfläche	Pinselgröße
	l	V	kg	
BKR 200-6	ca. 75	220	150	6

Zur Serienausstattung des Kleinteile-Reinigers gehört ein 7 m langes Anschlusskabel einschließlich Schuko-Stecker.

Gewährleistung:

Garantie für dieses System übernehmen wir nur, wenn die von uns empfohlenen Reinigungsmittel verwendet werden. In diesem Zusammenhang ist unbedingt beiliegende Betriebsanleitung zu beachten. Es dürfen nur Lösungsmittel oder Gemische verwendet werden, die a) einen Flammpunkt von über 55°C aufweisen und der Massenanteil der Halogenkohlenwasserstoffe höchstens 2% beträgt oder b) einen Explosionspunkt (UEP) von über 40°C aufweisen.

Technische Änderungen vorbehalten.



Braunwarth Aufrollsysteme GmbH
 Heiligenbreite 46, D-88662 Überlingen
 Tel. ++49 (0) 75 51 / 9 18 79-0, Fax 9 18 79-27
 Internet: www.braunwarth.com
 E-Mail: info@braunwarth.com