

Altölaufnehmer Baureihe AOG

Die kompletten mobilen Systeme zum sauberen Auffangen,
sicheren Zwischenlagern und endgültigen Entsorgung.



System AOG 1003
mit Druckentleerung



System AOG 1002
mit Ablasshahn

Vorteile:

- Altöl partiell sammeln, umweltfreundlich transportieren und zwischenlagern, zentral entsorgen;
- wahlweise zwei Systeme = Entleerung a) durch Ablasshahn und b) durch Druckluft;
- Auffangschale rund oder rechteckig;
- durch Fixierung der höhenverstellbaren Teleskoprohre jeder Situation anzupassen;
- kunststoffbeschichtete, leicht zu reinigende Oberflächen.



Altölaufnehmer Baureihe AOG

Die kompletten mobilen Systeme zum sauberen Auffangen, sicheren Zwischenlagern und entgültigen Entsorgen.

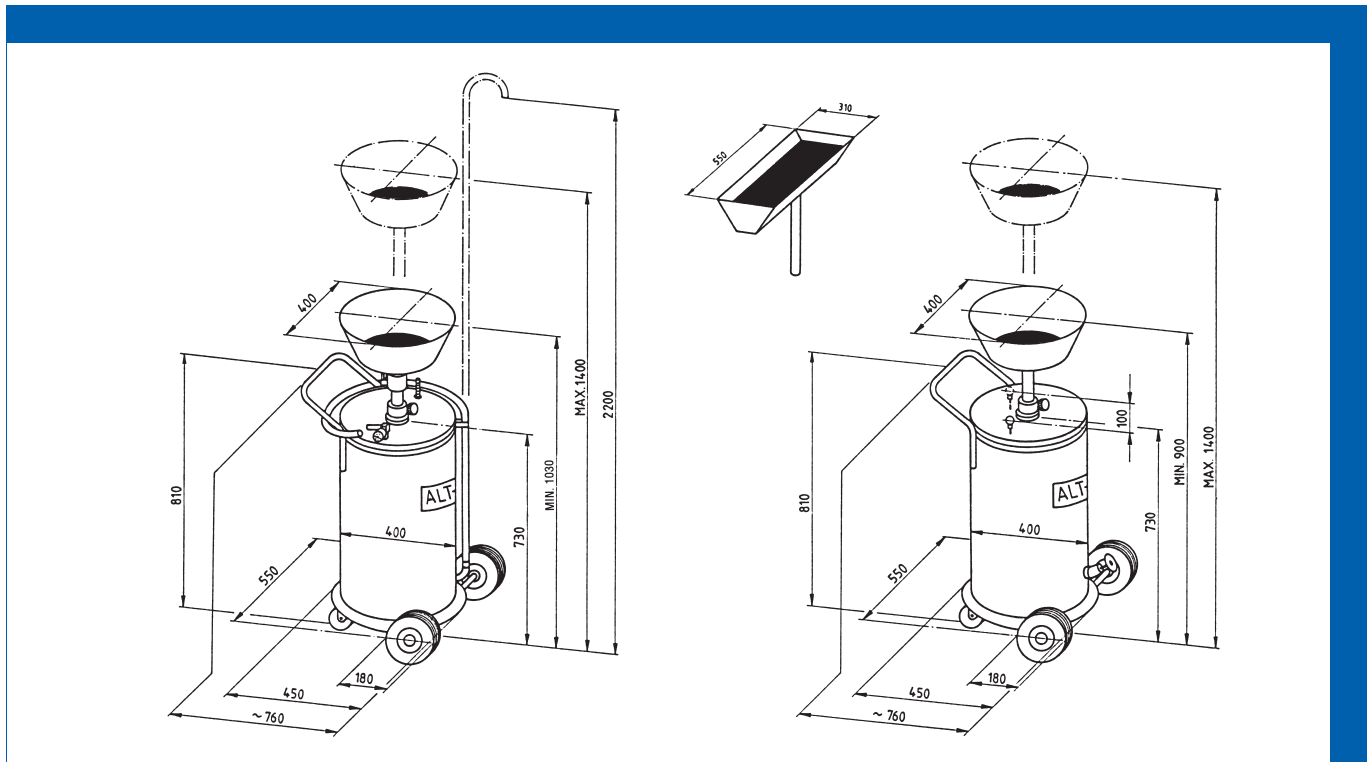

Technische Einzelheiten:

Stabile Schweißkonstruktion, vollgummibereifte Räder, feststellbare Lenkrolle; höhenverstellbare Auffangschale mit Sieb; bei Typ AOG 1003/1003-1 Sicherheitsventil gegen Überdruck, eingestellt auf 0,6 bar - 1,0 bar.

Typ = Bestell-Nr.	Inhalt l	Inhalts-anzeige	Leergewicht kg	Entleerung durch	Auffang-schale
AOG 1002	75	schwimmende Peilstabanzeige	21	Ablasshahn	rund
AOG 1002/1	75	schwimmende Peilstabanzeige	21	Ablasshahn	rechteckig
AOG 1003	75	direkt durch Klarsichtschlauch	24	Druckluft	rund
AOG 1003/1	75	direkt durch Klarsichtschlauch	24	Druckluft	rechteckig

Technische Änderungen vorbehalten.



Braunwarth Aufrollsysteme GmbH

Heiligenbreite 46, D-88662 Überlingen
Tel. ++ 49 (0) 75 51 / 9 18 79-0, Fax 9 18 79-27
Internet: www.braunwarth.com
E-Mail: info@braunwarth.com